

ALC 枠 アンゲル付

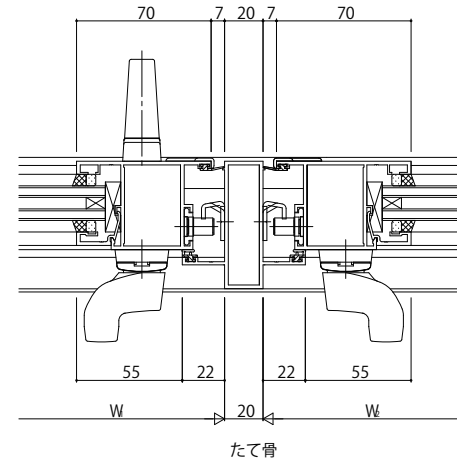

たて骨

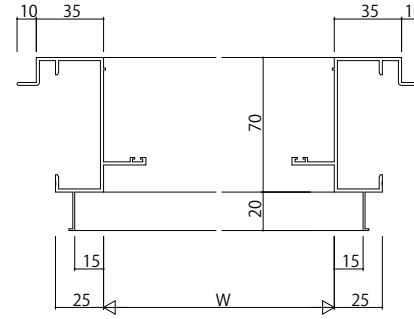
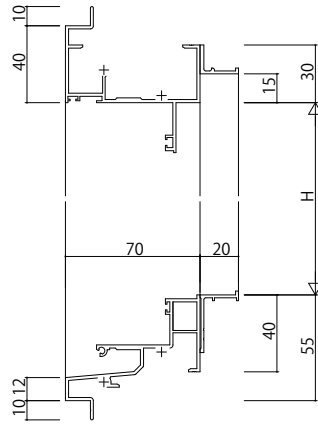
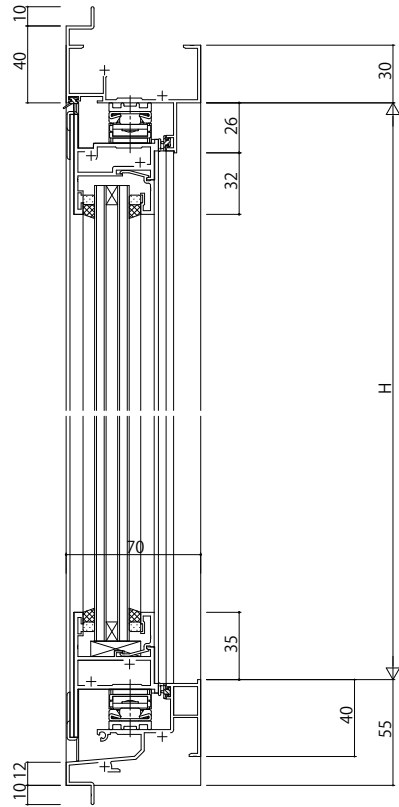
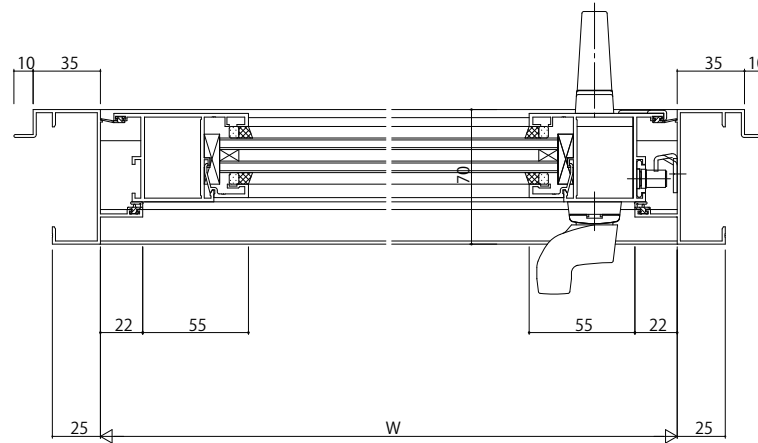

変更記事	設計監理
	施工

殿	工事名
殿	図面内容

EXIMA31 たてすべり出し窓【換気付非常用進入口仕様】	照査	担当	作図	尺度	御承認印
ALC枠 グレモンハンドル / 30mm溝幅				1/1	

年月日	通し図番
-----	------

図番

