

■Aタイプ

- FIX窓+FIX窓
FIX窓(FIX専用枠)+FIX窓(FIX専用枠)

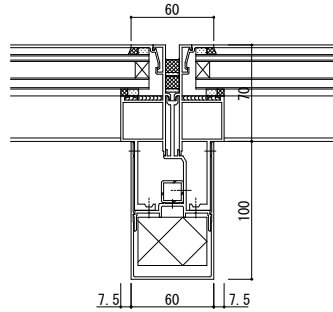

- たてすべり出し窓+たてすべり出し窓

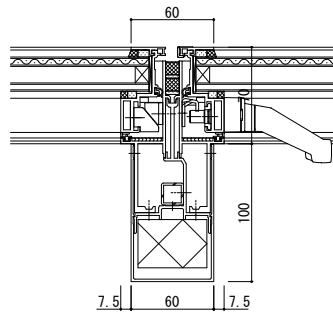

- 突出し窓+突出し窓

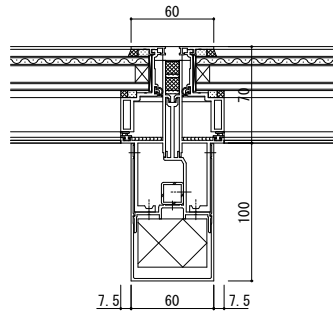

■Bタイプ

- FIX窓+FIX窓
FIX窓(FIX専用枠)+FIX窓(FIX専用枠)

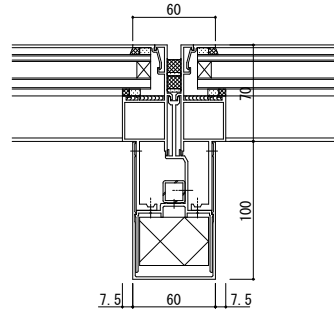

- たてすべり出し窓+たてすべり出し窓

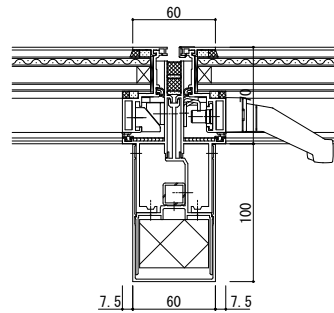

- 突出し窓+突出し窓

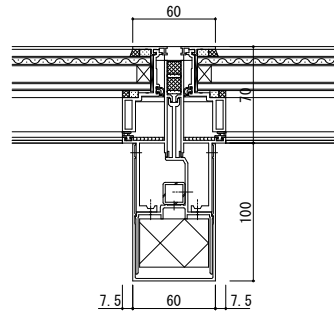

●強度表

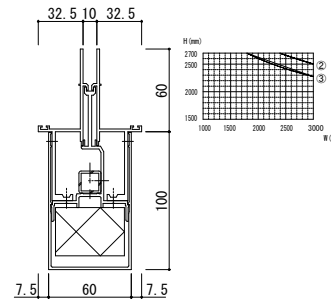

- ①S-1[800Pa] ②S-2[1200Pa] ③S-3[1600Pa]

●強度表

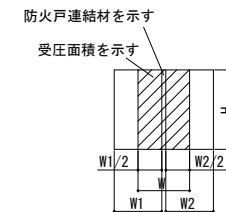
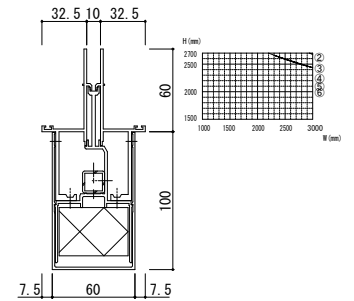

変更記事	設計監理	工事名	照査担当	作図	尺度	御承認印	図番
	施工	図面内容			1/1		年月日 通し図番

設計監理	工事名	照査担当	作図	尺度	御承認印	図番
施工	図面内容			1/1		年月日 通し図番

工事名	照査担当	作図	尺度	御承認印	図番
BGS31e 防火戸連結材			1/1		年月日 通し図番

照査担当	作図	尺度	御承認印	図番
		1/1		年月日 通し図番

図番	御承認印	年月日 通し図番

