

34m/s仕様

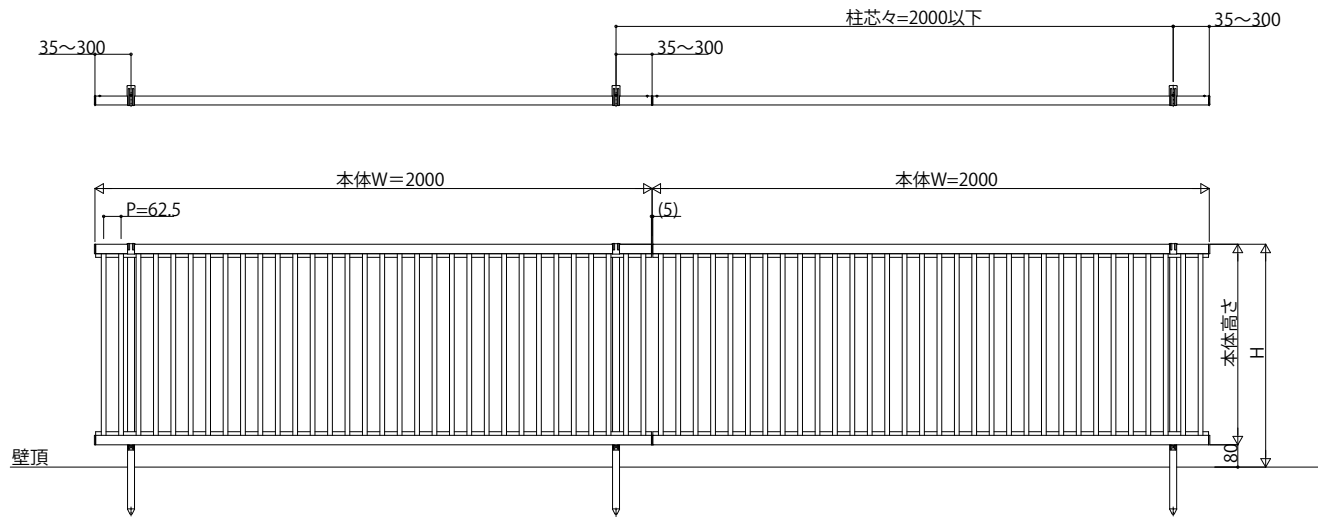

42m/s仕様

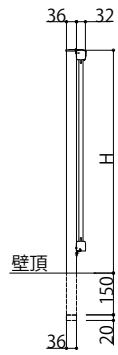
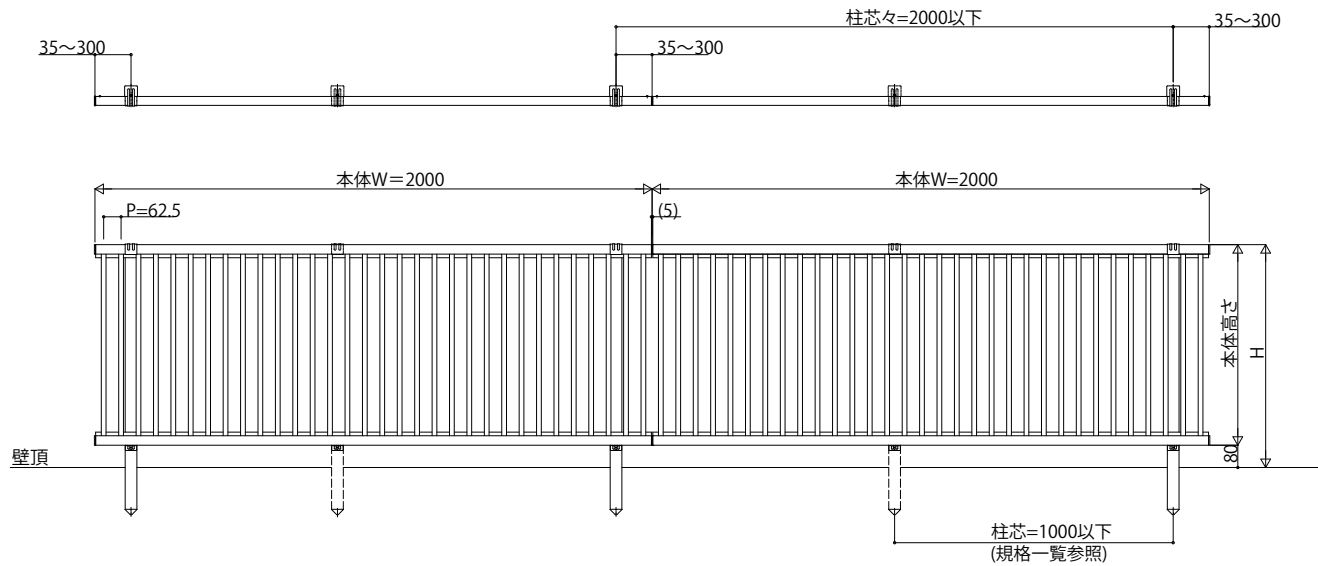
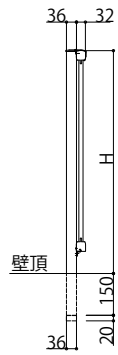

■主要部材材質一覧

主要部材	材質	表面処理
柱	アルミニウム合金 押出形材	陽極酸化塗装複合被膜
フェンス本体	アルミニウム合金 押出形材	陽極酸化塗装複合被膜

W[mm]	H[mm]	柱芯々[mm]	
		34m/s相当仕様	42m/s相当仕様
2000	600	2000以下	2000以下
	800		2000以下
	1000		1000以下

変更記事

設計監理

施工

工事名

殿 殿

図面内容 形材フェンス シンプレオフェンス 10F型
納まり図 ブロック建て 自由柱

照査 担当 作図 尺度

1/1

御承認印

年月日

図番

通し図番

