

RC枠 アンゲル付

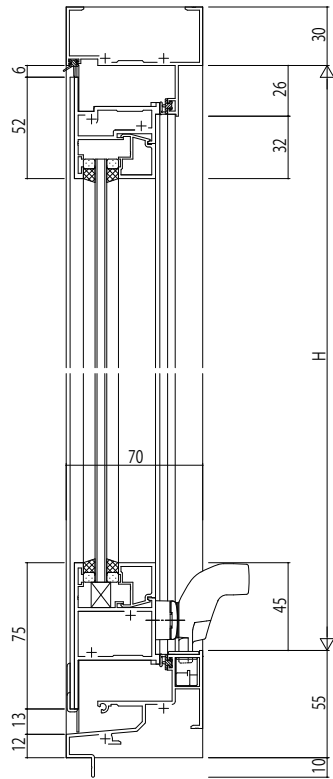

カムラッチハンドル

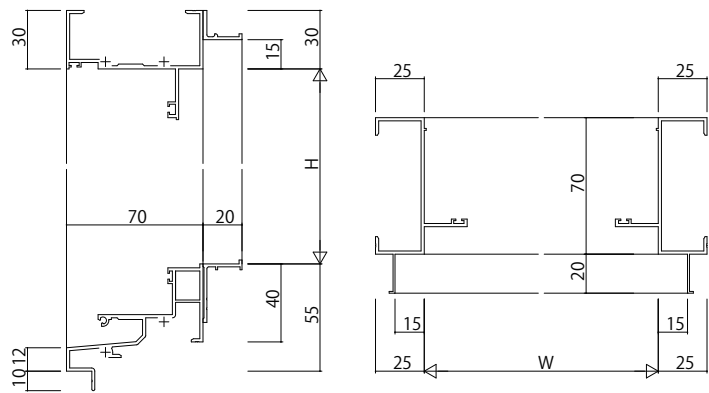
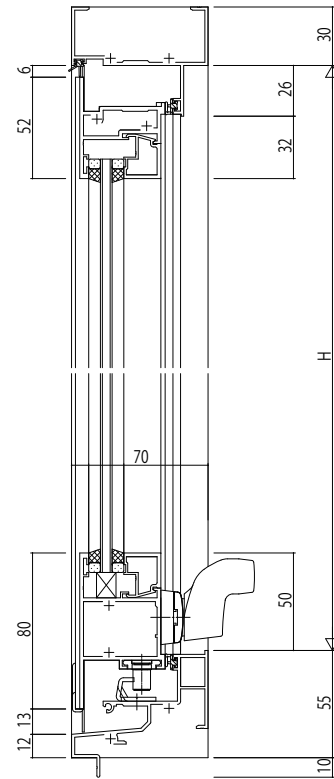

グレモンハンドル

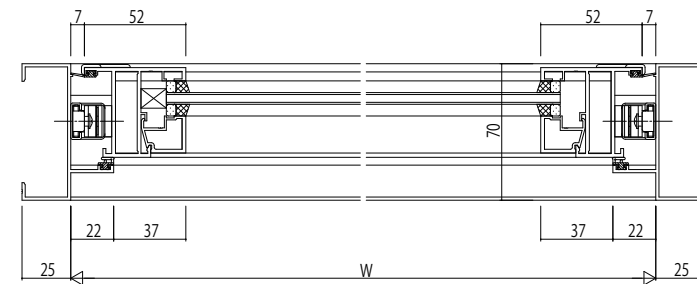
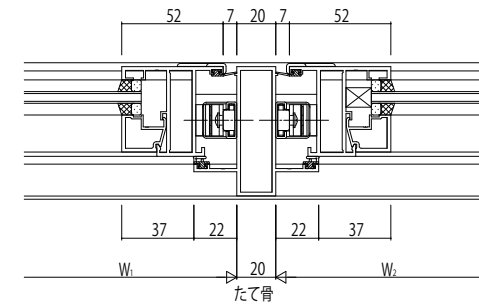
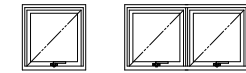

変更記事	設計監理

工事名	RE31P061	工事
図面内容	EXIMA 31 すべり出し窓 RC枠 18mm溝幅	

照査	担当	作図	尺度	御承認印
			1/1	

	年月日

図番	
通し図番	

