

■ 姿図

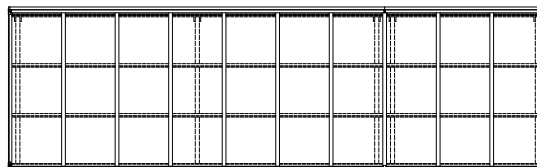

■ 基礎配置図

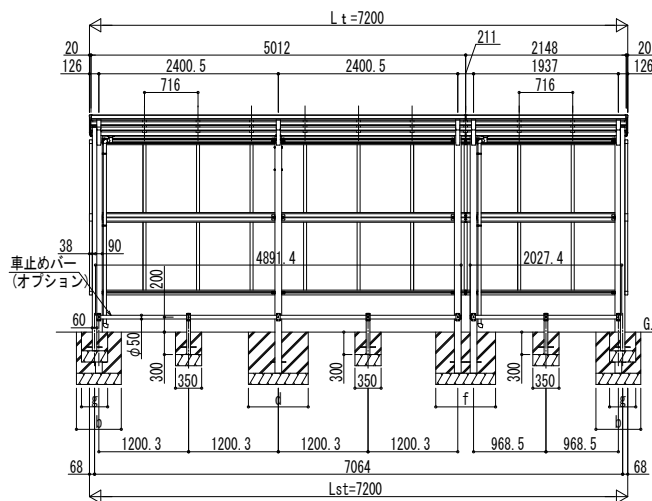
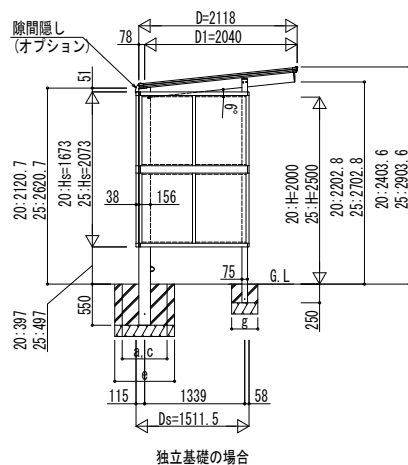
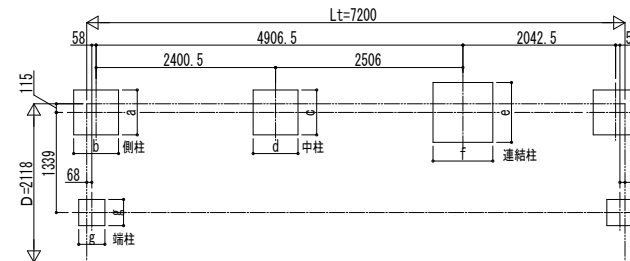

■ 基礎寸法表

間口呼称	奥行呼称	独立基礎						土間コンクリート考慮基礎									
		地耐力 (kN/m ²)						地耐力 (kN/m ²)									
		30		50		100		30		50		100					
21	51	側柱	中柱	端柱	側柱	中柱	端柱	側柱	中柱	端柱	側柱	中柱	端柱	側柱	中柱	端柱	
		a·b	c·d	e·f	a·b	c·d	e·f	a·b	c·d	e·f	a·b	c·d	e·f	a·b	c·d	e·f	
21	51	950	1350	500	850	1200	450	650	1050	300	500	700	250	500	600	250	500

間口呼称	奥行呼称	独立基礎			土間コンクリート考慮基礎		
		地耐力 (kN/m ²)			地耐力 (kN/m ²)		
		30	50	100	30	50	100
21	51+22	連結柱	連結柱	連結柱	連結柱	連結柱	連結柱
		e·f	e·f	e·f	e·f	e·f	e·f
21	51+22	1200	1100	900	600	500	500

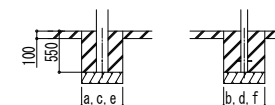

変更記事	設計監理	工事名	照査	担当	作図	尺度	御承認印	図番
	施工	図面内容						通し図番

工事名	照査	担当	作図	尺度	御承認印	図番
図面内容						通し図番
年月日						

YKK AP 施工-A1