

■基礎配置図

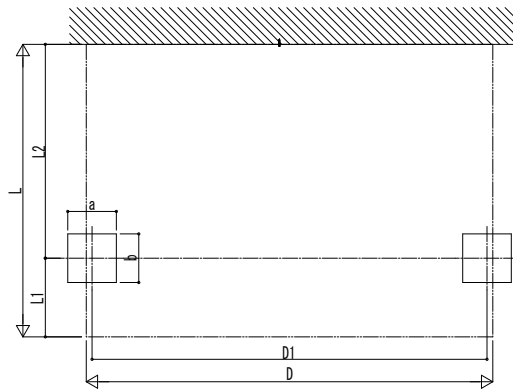

■姿図

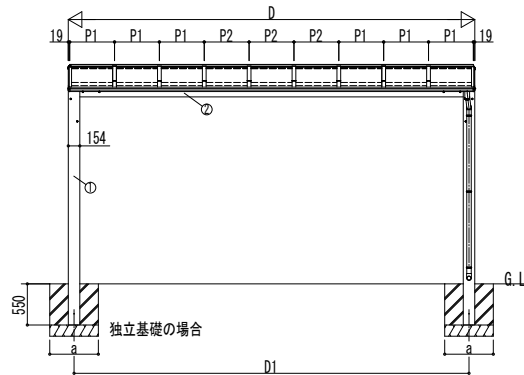
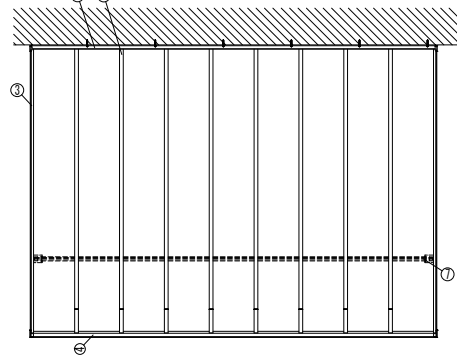

●土間コンクリート考慮基礎の場合

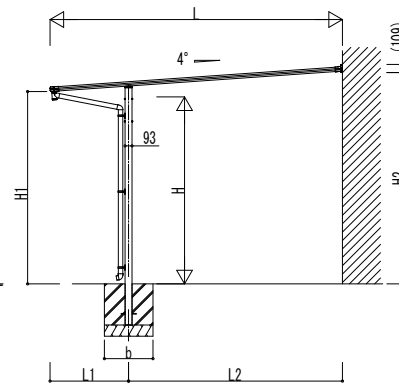
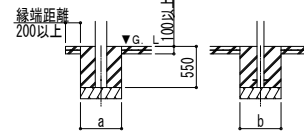

■基礎寸法表

間口呼称	奥行呼称	独立基礎			土間コンクリート考慮基礎		
		地耐力 [kN/m <sup>2</sup> ]			地耐力 [kN/m <sup>2</sup> ]		
		30	50	100	30	50	100
48	a・b	700	650	650	500	500	500
	a・b	800	700	700	500	500	500
	a・b	850	750	750	550	550	550
51	30	750	650	650	500	500	500
	35	850	750	750	550	550	550
	39	900	800	800	600	600	600
54	30	800	700	700	500	500	500
	35	900	800	750	550	550	550
	39	950	850	800	600	600	600
60	30	900	800	700	500	500	500
	35	1000	900	800	600	600	600
	39	1050	950	850	650	650	650

■製品寸法表

間口呼称	奥行呼称	高さ呼称	D	D1	L	L1	L2	P1	P2	H	H1	H2
48	30	25	4838	4683	3011	400	2611	600	600	2500	2617	2808
	35				3511	800	2711				2589	2815
	39				3911	1050	2861				2571	2825
51	30		5120	4965	3011	400	2611	2617	2808			
	35		3511	800	2711	2589	2815					
	39		3911	1050	2861	2571	2825					
54	30		5438	5283	3011	400	2611	2617	2808			
	35		3511	800	2711	2589	2815					
	39		3911	1050	2861	2571	2825					
60	30	6038	5883	3011	400	2611	2617	2808				
	35	3511	800	2711	2589	2815						
	39	3911	1050	2861	2571	2825						

・H=2800の場合、H、H1、H2、H3は300足した寸法にしてください。

■主要部材材質一覧

主要部材	材質	表面処理
①柱	アルミニウム合金 押出形	陽極酸化塗装複合被膜
②梁	アルミニウム合金 押出形	陽極酸化塗装複合被膜
③側枠	アルミニウム合金 押出形	陽極酸化塗装複合被膜
		オレフィン系樹脂 化粧シート貼り
④前枠	アルミニウム合金 押出形	陽極酸化塗装複合被膜
		オレフィン系樹脂 化粧シート貼り
⑤垂木掛け	アルミニウム合金 押出形	陽極酸化塗装複合被膜
⑥垂木	アルミニウム合金 押出形	陽極酸化塗装複合被膜
⑦中横	アルミニウム合金 押出形	陽極酸化塗装複合被膜

D : 間口  
D1 : 柱芯々(間口方向)  
L : 奥行  
L1 : 柱芯~屋根根部(水下側)  
L2 : 柱芯~外壁面  
P : 垂木ピッチ  
H : 高さ (G.L~梁下(水下側))  
H1 : G.L~屋根下端(水下側)  
H2 : G.L~屋根下端(水上側)  
a : 基礎 (間口方向)  
b : 基礎 (奥行方向)

変更記事

設計監理

施工

工事名

工事

図面内容 テラス屋根 エフルージュ FIRST 大型テラス 600タイプ 壁付 単体セット 納まり図

照査 担当 作図 尺度 御承認印

年月日

図番

通し図番

YKK AP

施工-A1