

■基礎配置図

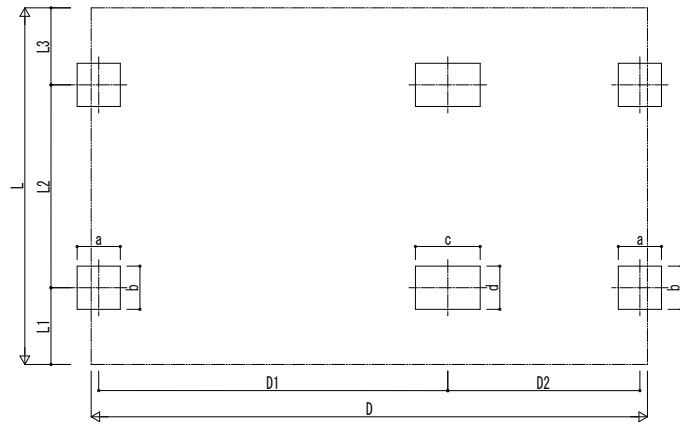

■姿図

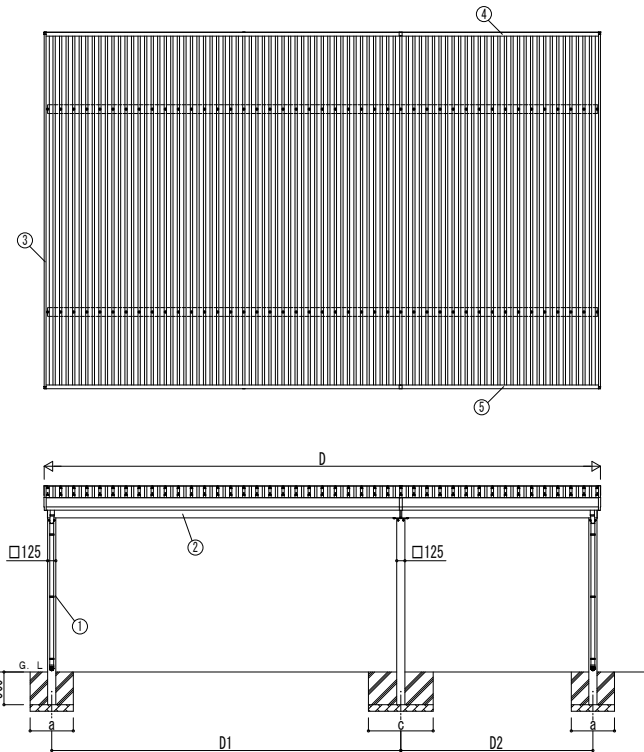

独立基礎の場合

■基礎断面図

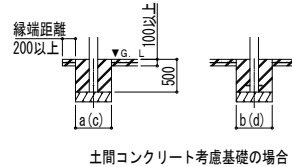

土間コンクリート考慮基礎の場合

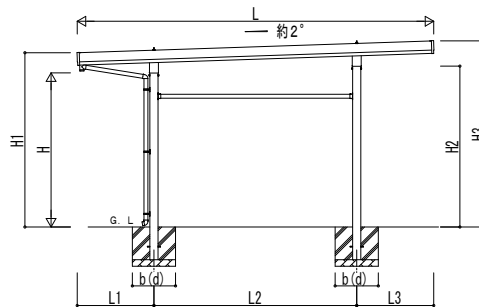

■基礎寸法表

間口呼称	奥行呼称	独立基礎			土間コンクリート考慮基礎		
		地耐力 [kN/m ²]			地耐力 [kN/m ²]		
		30	50	100	30	50	100
30	a・b	a・b	a・b	a・b	a・b	a・b	
	55	690	580	400	400	400	
48	60	710	600	420	420	420	
	55	890	790	500	500	500	
55	60	910	820	530	530	530	
	55	940	840	540	540	540	
60	60	960	870	560	560	560	
	55	980	890	590	590	590	
60	60	1010	920	610	610	610	

・設置する柱の間口呼称、奥行呼称を参照してください。
 ・H3500の場合、独立基礎は150、土間コンクリート考慮基礎は50足した寸法にしてください。

間口呼称	奥行呼称	独立基礎			土間コンクリート考慮基礎		
		地耐力 [kN/m ²]			地耐力 [kN/m ²]		
		30	50	100	30	50	100
48+30	c・d	c・d	c・d	c・d	c・d	c・d	
	55	1090	1000	720	610	540	
55+30	60	1120	1030	740	640	580	
	55	1130	1040	770	640	570	
60+30	60	1160	1080	790	670	610	
	55	1160	1080	810	660	600	
60+30	60	1200	1120	840	690	640	

・H3500の場合、独立基礎は200、土間コンクリート考慮基礎は50足した寸法にしてください。

■間口-奥行-高さ寸法表

間口呼称	奥行呼称	D	D1	D2	L	L1	L2	L3
48+30	55	7904	4737	2937	5450	1173	3100	1177
	60	8504	5337		5960	1277	3400	1283
55	5450				1173	3100	1177	
60	5960	1277	3400		1283			
55+30	55	9104	5937	5450	1173	3100	1177	
	60			5960	1277	3400	1283	
60+30	55	9104	5937	5450	1173	3100	1177	
	60			5960	1277	3400	1283	

間口呼称	奥行呼称	高さ呼称	H	H1	H2	H3
48+30	55	24	2355	2663	2458	2844
	60			2659	2468	2858
55	2663			2458	2844	
60	2659			2468	2858	
55+30	55	24	2355	2663	2458	2844
	60			2659	2468	2858
60+30	55	24	2355	2663	2458	2844
	60			2659	2468	2858

・H=2500 (H=3000) <H=3500>の場合、H1、H2、H3に145 (645) <1145>足した寸法にしてください。

■主要部材材質一覧

主要部材	材質	表面処理
①柱	アルミニウム合金 押出形	種極酸化塗装複合被膜
②梁	アルミニウム合金 押出形	種極酸化塗装複合被膜
③鼻隠し(側面)	アルミニウム合金 押出形	種極酸化塗装複合被膜
④鼻隠し(水上側)	アルミニウム合金 押出形	種極酸化塗装複合被膜
⑤鼻隠し(水下側)	アルミニウム合金 押出形	種極酸化塗装複合被膜

D: 間口

- D1: 柱芯々(間口方向)
- D2: 柱芯々(間口方向)
- L: 奥行
- L1: 柱芯~屋根端部(水下側)
- L2: 柱芯々(奥行方向)
- L3: 柱芯~屋根端部(水上側)
- H: 高さ (G.L~梁下(水下側))
- H1: G.L~屋根上端(水下側)
- H2: G.L~梁下(水上側)
- H3: G.L~屋根上端(水上側)
- a: 基礎(間口方向)
- b: 基礎(奥行方向)
- c: 基礎(間口方向)
- d: 基礎(奥行方向)

変更記事	設計監理
	施工

工事名	照査	担当	作図	尺度	御承認印
図面内容	概	概	概	概	概
カーポート ジーポートPro 1500タイプ					
3台用 間口連結 柱6本仕様 納まり図					

図番	通し図番