

■基礎配置図

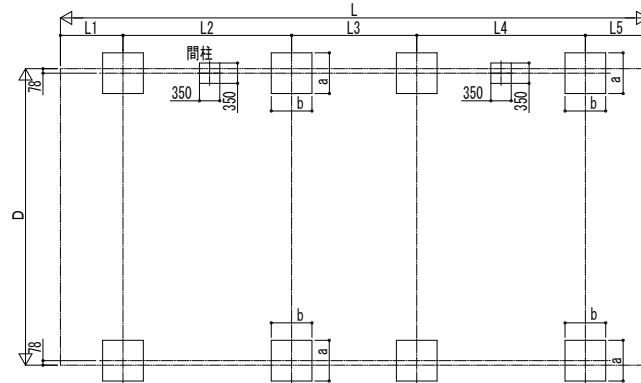

■断面

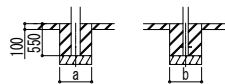
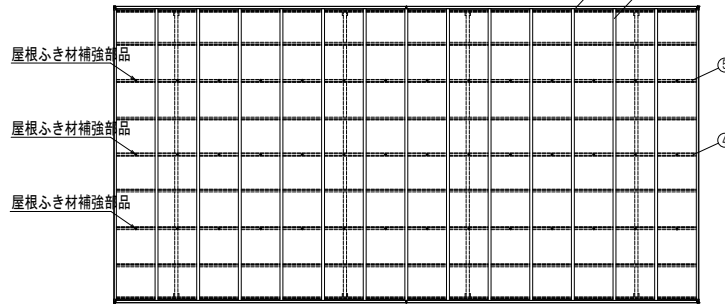

中間コンクリート考慮基礎の場合

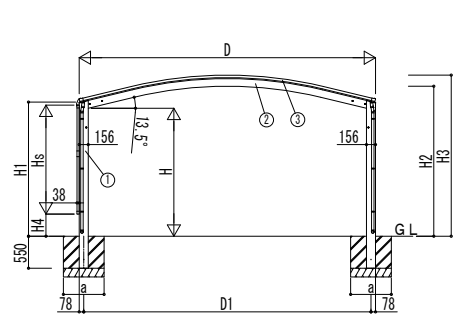

独立基礎の場合

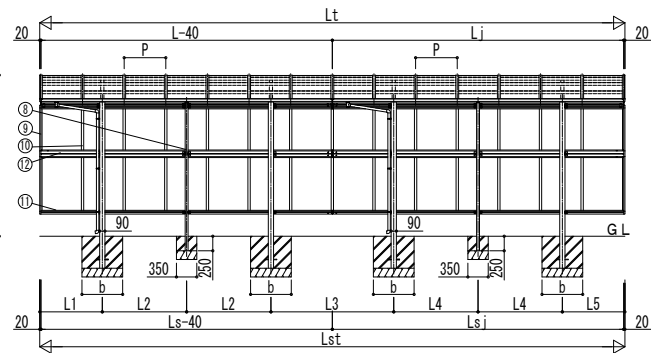

■基礎寸法表

間口呼称	奥行呼称	独立基礎			中間コンクリート考慮基礎		
		地耐力 (kN/m ²)			地耐力 (kN/m ²)		
		30	50	100	30	50	100
		a・b	a・b	a・b	a・b	a・b	a・b
48	51・51	1050	950	750	500	500	500
	54・54						
	57・57	1100	1000	800			
51	51・51	1050	950	750	500	500	500
	54・54						
	57・57	1100	1000	800			
54	51・51	1050	950	750	550	550	550
	54・54						
	57・57	1150	1050	850			
60	51・51	1200	1100	900	600	600	600
	54・54						
	57・57						

■製品寸法表

間口呼称	奥行呼称	高さ呼称	D	D1	Lt	L	Lj	L1	L2	L3	L4	L5	Lst	LS	LSj	P	H	H1	H2	H3
48	51・51	22	4801	4645	10064	5052	5012	1076	1450	2112	1450	1076	10064	5052	5012	716	2200	2306.2	2543.3	2734.3
	54・54				10760	5400	5360	1150	1550	2260	1550	1150	10760	5400	5360	670				
	57・57				11496	5768	5728	1234	1650	2428	1650	1234	11496	5768	5728	716				
51	51・51	22	5097	4940.6	10064	5052	5012	1076	1450	2112	1450	1076	10064	5052	5012	716	2200	2306.2	2578.8	2769.8
	54・54				10760	5400	5360	1150	1550	2260	1550	1150	10760	5400	5360	670				
	57・57				11496	5768	5728	1234	1650	2428	1650	1234	11496	5768	5728	716				
54	51・51	22	5392	5236.2	10064	5052	5012	1076	1450	2112	1450	1076	10064	5052	5012	716	2200	2306.2	2614.2	2805.2
	54・54				10760	5400	5360	1150	1550	2260	1550	1150	10760	5400	5360	670				
	57・57				11496	5768	5728	1234	1650	2428	1650	1234	11496	5768	5728	716				
60	51・51	22	5983	5827.4	10064	5052	5012	1076	1450	2112	1450	1076	10064	5052	5012	716	2200	2306.2	2685.2	2876.2
	54・54				10760	5400	5360	1150	1550	2260	1550	1150	10760	5400	5360	670				
	57・57				11496	5768	5728	1234	1650	2428	1650	1234	11496	5768	5728	716				

・H=2500の場合、H、H1、H2、H3に300足した寸法にしてください。

■サイドパネル高さ寸法表

サイドパネル高さ	高さ呼称	Hs	H4
08	22	836	1417.9
10		1036	1217.9
17		1673	580.9
19		1873	380.9
21		2073	480.9

・H=2500の場合、H4に300足した寸法にしてください。

■主要部材材質一覧

主要部材	材質	表面処理
①柱	アルミニウム合金	押出形陽極酸化塗装複合被膜
②梁	アルミニウム合金	押出形陽極酸化塗装複合被膜
③削枠	アルミニウム合金	押出形陽極酸化塗装複合被膜
④棟木	アルミニウム合金	押出形陽極酸化塗装複合被膜
⑤母屋	アルミニウム合金	押出形陽極酸化塗装複合被膜
⑥後枠	アルミニウム合金	押出形陽極酸化塗装複合被膜
⑦垂木	アルミニウム合金	押出形陽極酸化塗装複合被膜
⑧間柱	アルミニウム合金	押出形陽極酸化塗装複合被膜
⑨サイドパネル削枠	アルミニウム合金	押出形陽極酸化塗装複合被膜
⑩サイドパネルたて材	アルミニウム合金	押出形陽極酸化塗装複合被膜
⑪サイドパネル上下枠	アルミニウム合金	押出形陽極酸化塗装複合被膜
⑫サイドパネル中枠	アルミニウム合金	押出形陽極酸化塗装複合被膜

- H: 高さ (G.L~梁下端)
- Hs: サイドパネル高さ
- Lt: 奥行 (単体+連結部)
- L: 奥行 (単体)
- Lj: 奥行 (連結部)
- Lst: サイドパネル長さ (単体+連結部)
- LS: サイドパネル長さ (単体)
- LSj: サイドパネル長さ (連結部)
- D: 間口
- D1: 柱芯々
- H1: G.L~屋根下端
- H2: G.L~梁中央下端
- H3: G.L~屋根上端
- H4: G.L~サイドパネル下端
- L1、5: 柱芯~屋根端部
- L2~4: 柱芯々
- P: 垂木ピッチ
- a: 基礎 (間口方向)
- b: 基礎 (奥行方向)

※本図はアリュースZ 750タイプ 2台用 J51・51-51を示す。

変更記事

設計監理

施工

図面内容

カーポート アリュース Z 750タイプ
2台用 奥行連結セット サイドパネル 納まり図

工事名

工事

照査 担当 作図 尺度

御承認印

年 月 日

図番

通し図番