

■ 姿図

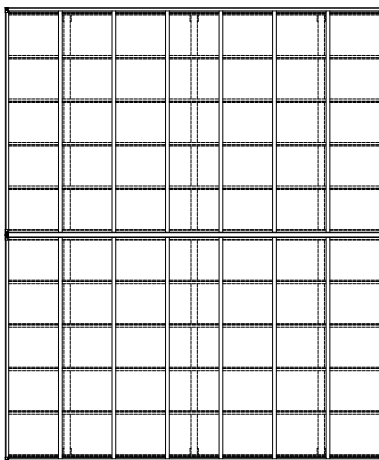

■ 基礎配置図

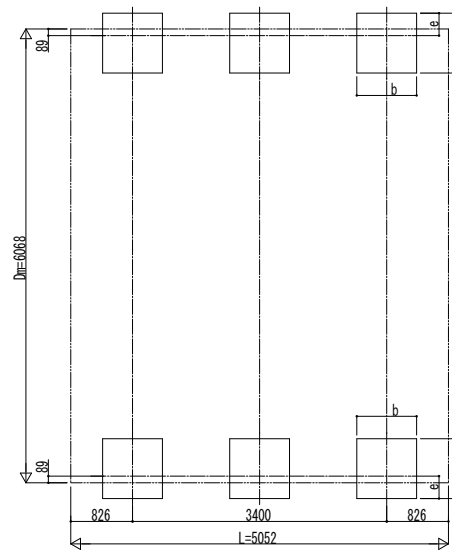

■ 基礎寸法表

間口呼称	奥行呼称	独立基礎						土間コンクリート考慮基礎 (既設コンクリートに施工)					
		30		50		100		30		50		100	
		a	b	e	a	b	e	a	b	e	a	b	e
30+30	51	1170	300	1090	300	930	300	700	350	540	270	540	270

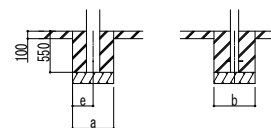

土間コンクリート考慮基礎の場合

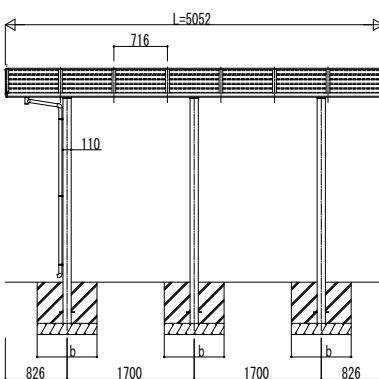
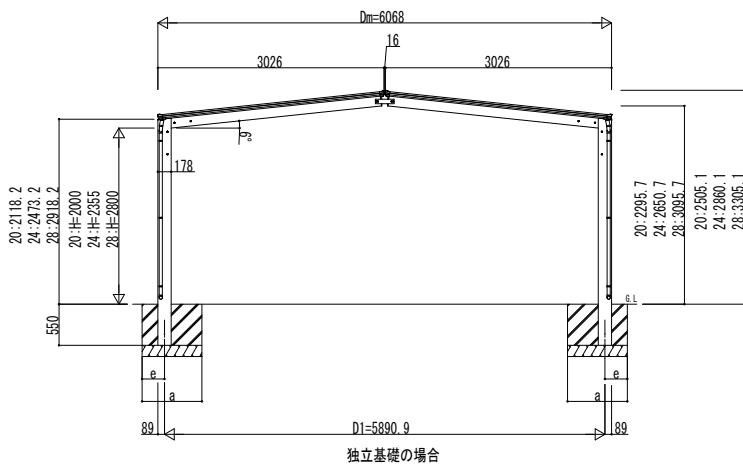

変更記事	設計監理
	施工

殿	工事名
殿	図面内容 エフルージュ FIRST 片側支持式 1500タイプ M合掌セット 姿図 51-30・30

殿	工事	照査	担当	作図	尺度	御承認印
---	----	----	----	----	----	------

JCS-F-G020	年 月 日
------------	-------

図番	通し図番
----	------