

■基礎寸法表

間口呼称	奥行呼称	独立基礎						土間コンクリート考慮基礎 (既設コンクリートに施工)											
		地耐力 (kN/m ²)						地耐力 (kN/m ²)											
		30		50		100		30		50		100							
側柱	連結柱	側柱	連結柱	側柱	連結柱	側柱	連結柱	側柱	連結柱	側柱	連結柱								
a	b	e	f	g	a	b	e	f	g	a	b	e	f	g					
21	29	940	1360	490	820	1270	490	620	1100	490	470	690	250	470	620	250	470	620	250
	22	940	1360	490	820	1270	490	620	1100	490	470	690	250	470	620	250	470	620	250

■姿図

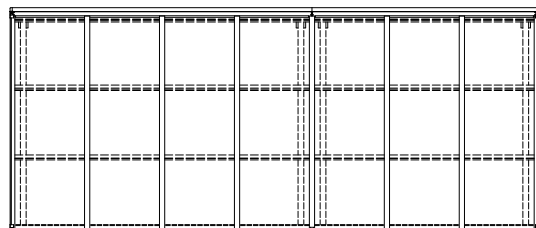

■基礎配置図

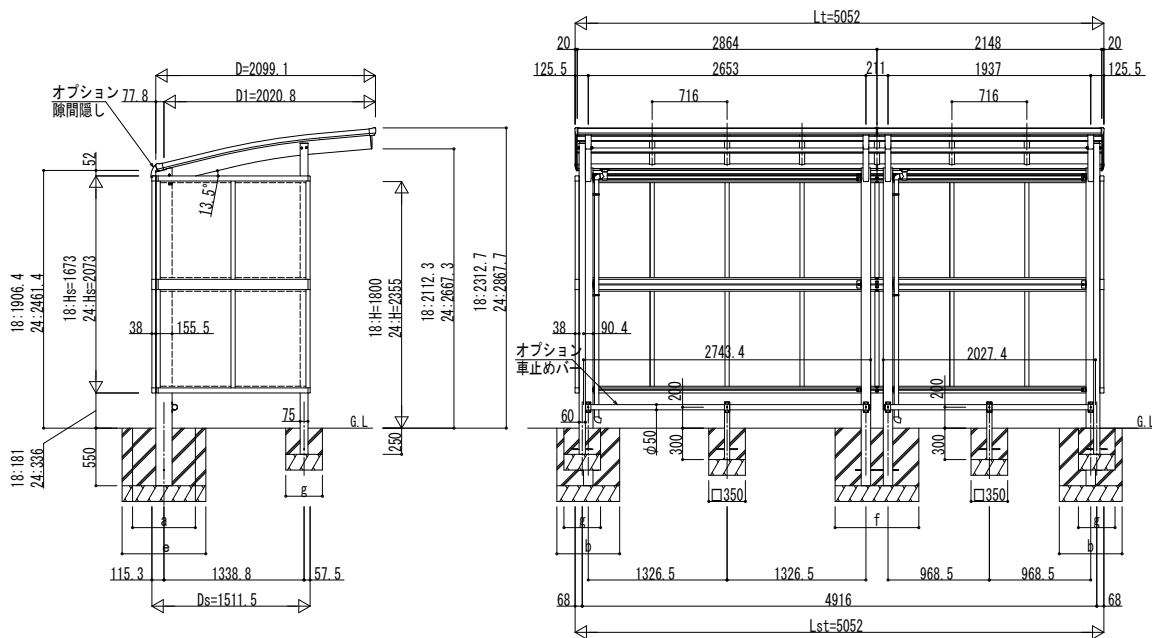
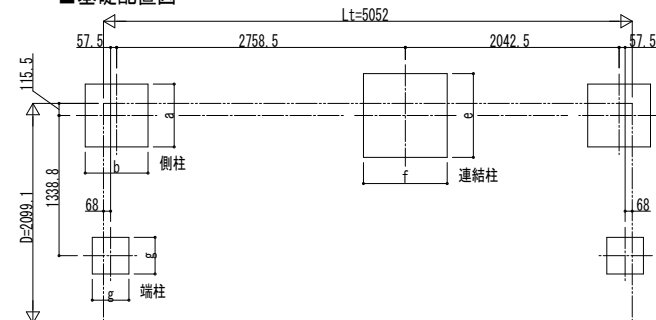

土間コンクリート考慮基礎の場合

変更記事	設計監理

工事名	
図面内容	自転車置場 アリュース パーク
	600タイプ 奥行連結セット 姿図 29・22-21

照査	担当	作図	尺度	御承認印

図番	
通し図番	