

■雨戸枠 連窓用 オプション

【外付用】

調節式

片側現地加工

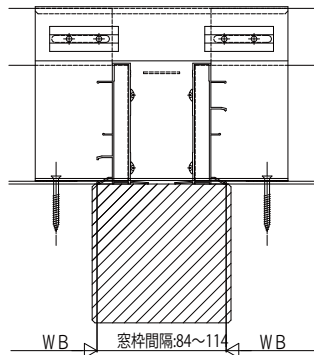

単窓および段窓ランマ通し雨戸の場合

|         |            |
|---------|------------|
| 連窓レール長さ | 62~92      |
| 窓枠間隔    | 84~114     |
| 部品箱記号   | BS-NJR-1   |
| 適用      | フリーサイズ     |
| 型式      | B, B.L, C型 |

単位:mm

← 上枠部 →

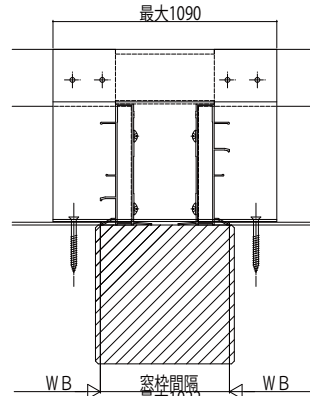

単窓および段窓ランマ通し雨戸の場合

|         |                 |          |
|---------|-----------------|----------|
| 型式      | B, B.L, C型      |          |
| 適用      | フリーサイズ(片側現地加工品) |          |
| 部品箱記号   | BS-NJR-3        | BS-NJR-5 |
| 窓枠間隔    | 最大146           | 最大1022   |
| 連窓レール長さ | 最大124           | 最大1000   |

単位:mm

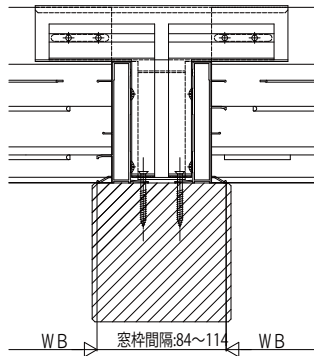

段窓無目下部雨戸の場合

|         |          |
|---------|----------|
| 連窓レール長さ | 62~92    |
| 窓枠間隔    | 84~114   |
| 部品箱記号   | BS-NJR-2 |
| 適用      | フリーサイズ   |
| 型式      | C型       |

単位:mm

← 無目部 →

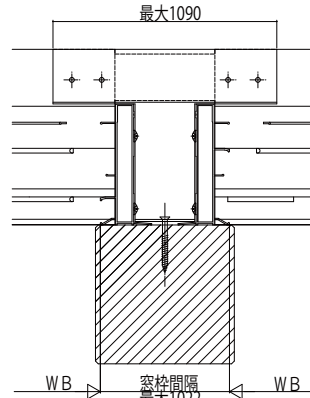

段窓無目下部雨戸の場合

|         |                 |          |
|---------|-----------------|----------|
| 連窓レール長さ | 最大124           | 最大1000   |
| 窓枠間隔    | 最大146           | 最大1022   |
| 部品箱記号   | BS-NJR-4        | BS-NJR-6 |
| 適用      | フリーサイズ(片側現地加工品) |          |
| 型式      | C型              |          |

単位:mm

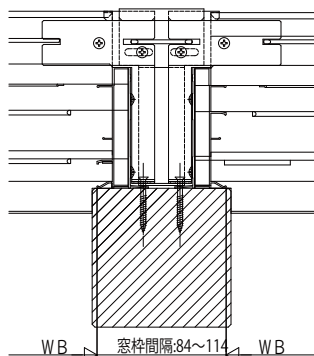

WB 窓枠間隔:84~114 WB

← 下枠部 →

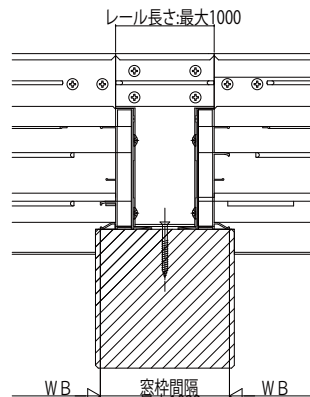

WB 窓枠間隔:最大1022 WB

【外付用】

