

# ウインドウシャッター先付枠

## ■ 手動シャッター リモコンシャッター 先付枠 テラスタイプ 2×4

● 「フレミング J」 引違い窓に取付けた場合

外観姿図

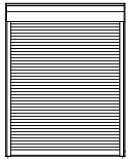

● 手動シャッターの場合

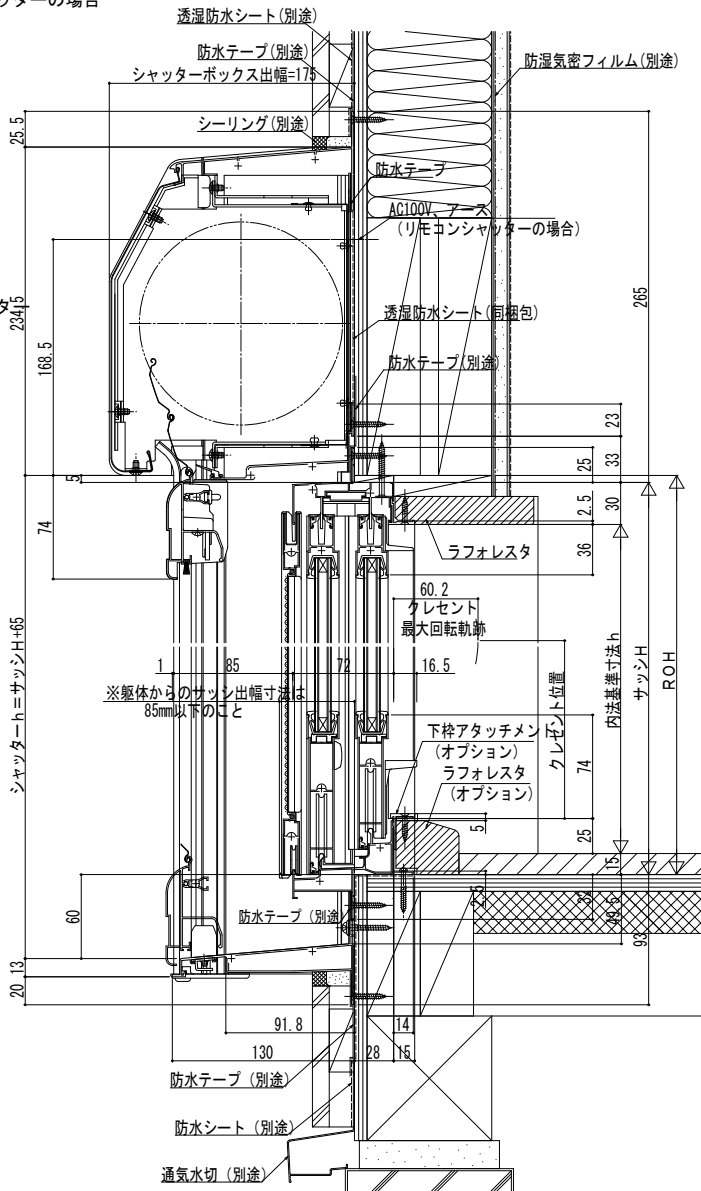

● リモコンシャッターの場合

● 単純段差下枠仕様の場合

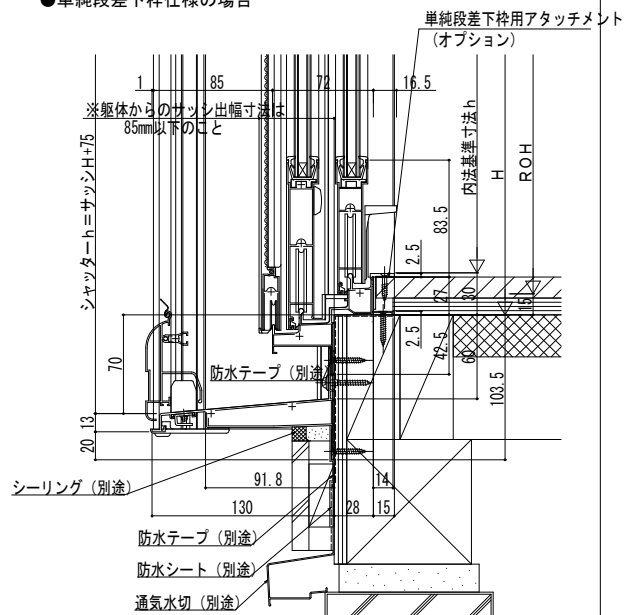

※ (床構造用合板の厚さ) + (床材の厚さ) は 43mmを越えないようにしてください。

● リモコンシャッターの場合

