

樹脂製窓プラマードH すべり出し窓

■すべり出し窓 グレモンハンドル仕様

- 上げ下げロール網戸XMWを取付けた場合
- 大型ヒンジ仕様

内観姿図

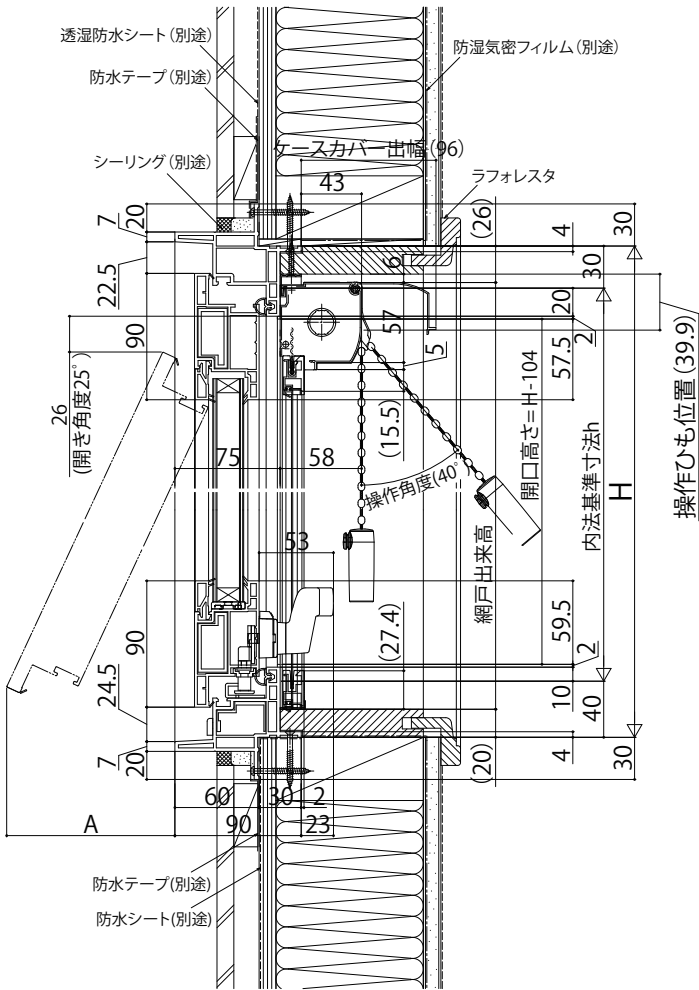

●全半開部品作動状態

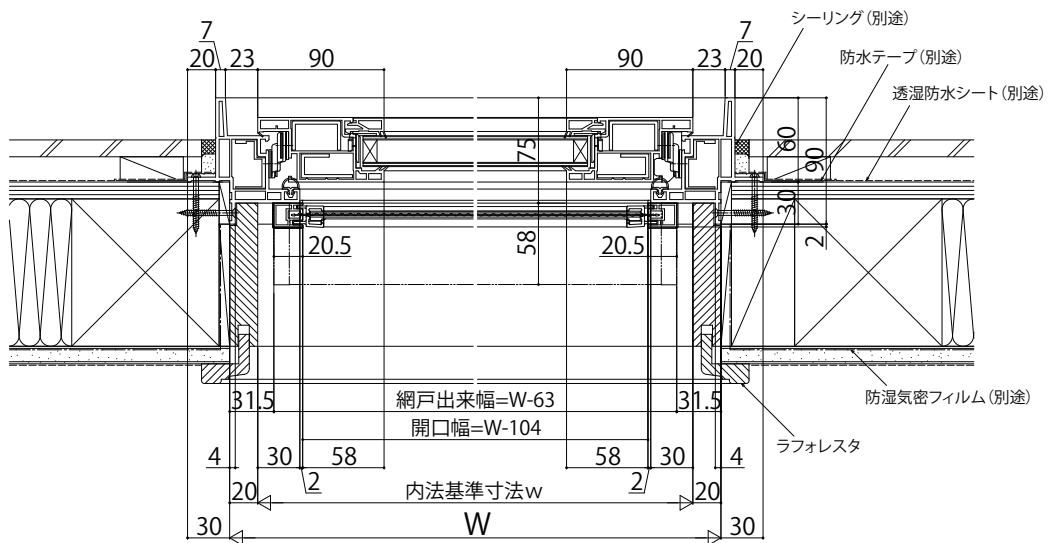
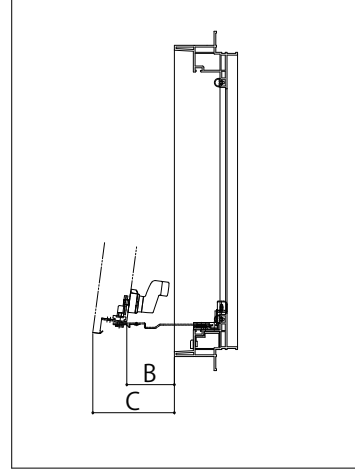

注意事項

〔上げ下げロール網戸について〕

- ・規格の出来高寸法はH-14です。
内部に額縁などがつかない状態で規格寸法を設定していますので、額縁などを取付ける場合はたてレールを切詰めてください。
- ・内装および額縁が干渉しないように納まり寸法をご参照ください。