

フレームII

- フレームII: APW331 引違いテラス戸
- ・J-耐震開口フレーム(門型 柱芯間寸法2,730mm)

内観姿図

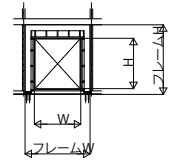

■たて断面図

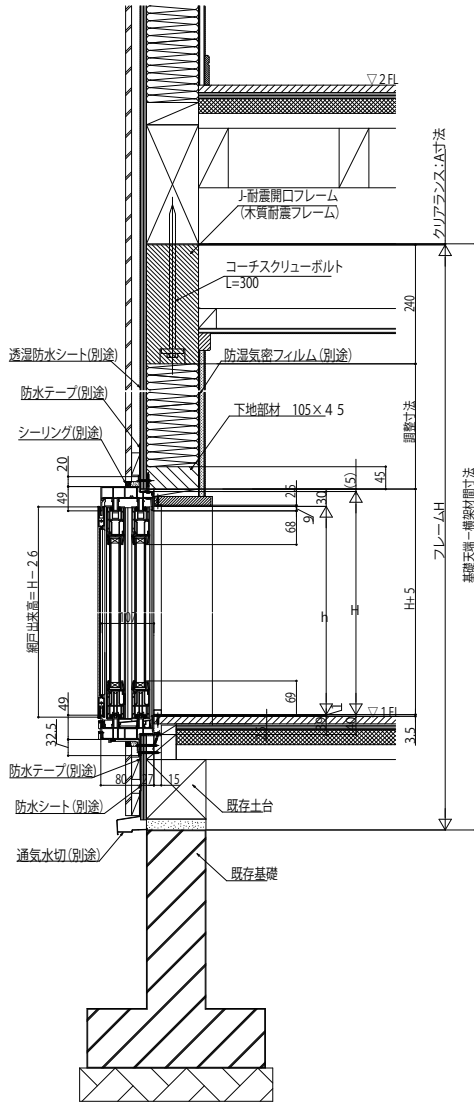

■A-A断面図

【リフォーム】

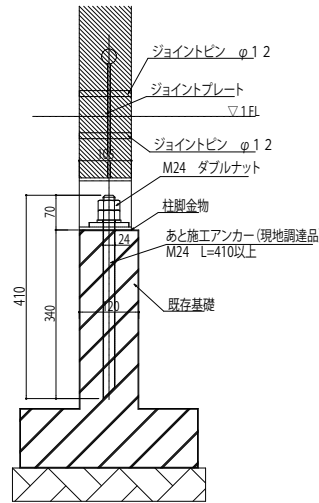

【新築】

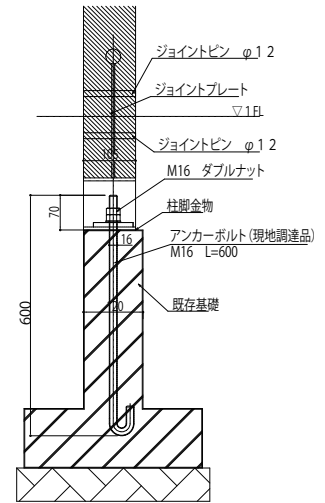

■横断面図

