

# ロシアス スクリーン

## ■ロシアス スクリーン

### ■壁付納まり 横棧55×25 横デザイン

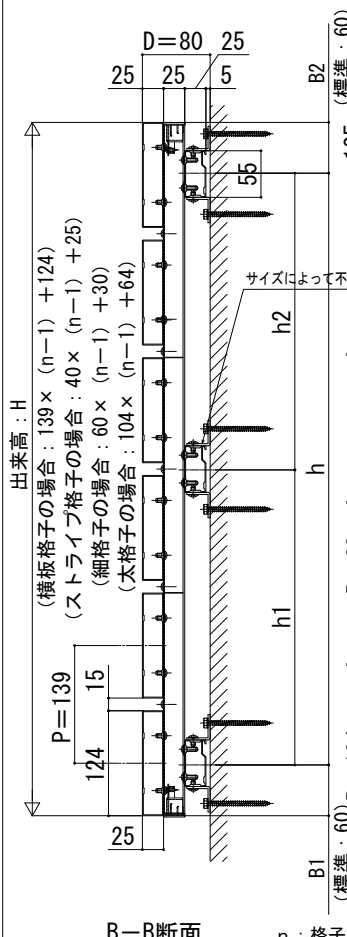

#### 太格子

○笠木上面と格子上面を合わせる場合

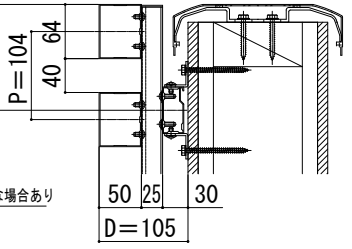

#### 細格子

○笠木上面と格子上面を合わせる場合

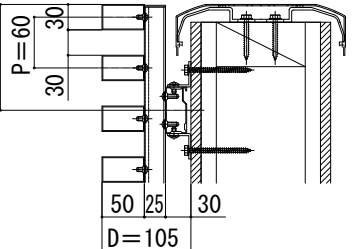

#### ストライプ格子

○笠木上面と格子上面を合わせる場合

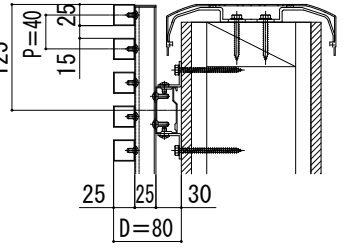

・ストライプ格子の場合 ○単体を上下連続施工するとき

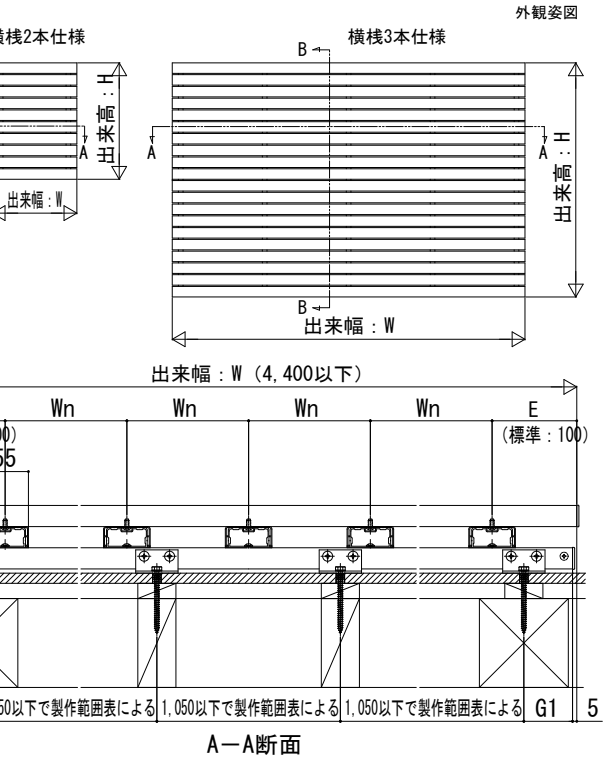
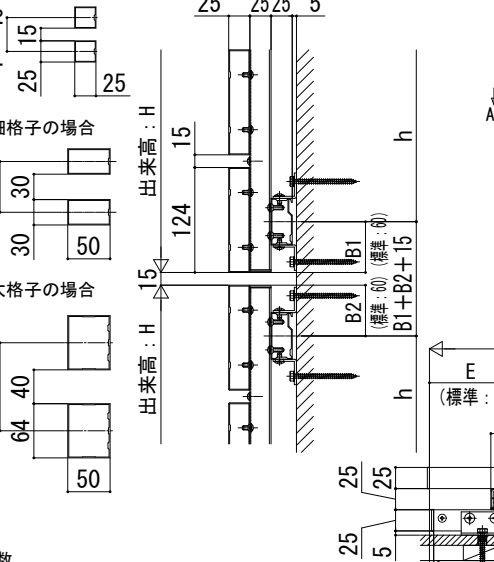

### ■壁付納まり 横棧55×25 横デザイン 台形格子

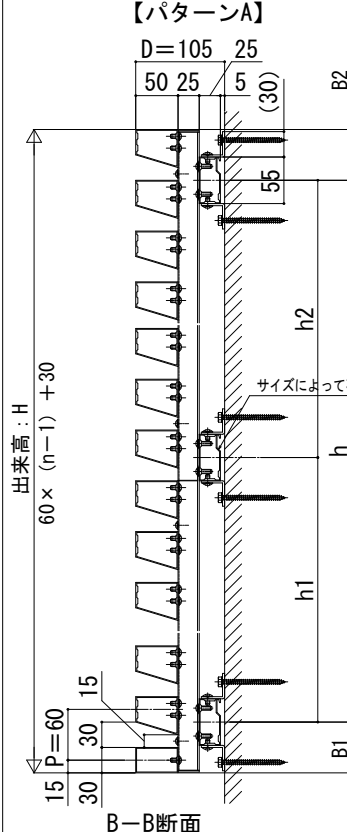

○笠木上面と格子上面を合わせる場合

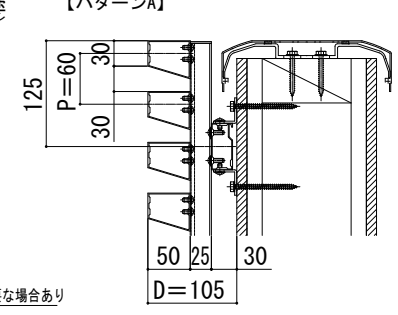

○単体を上下連続で施工するとき

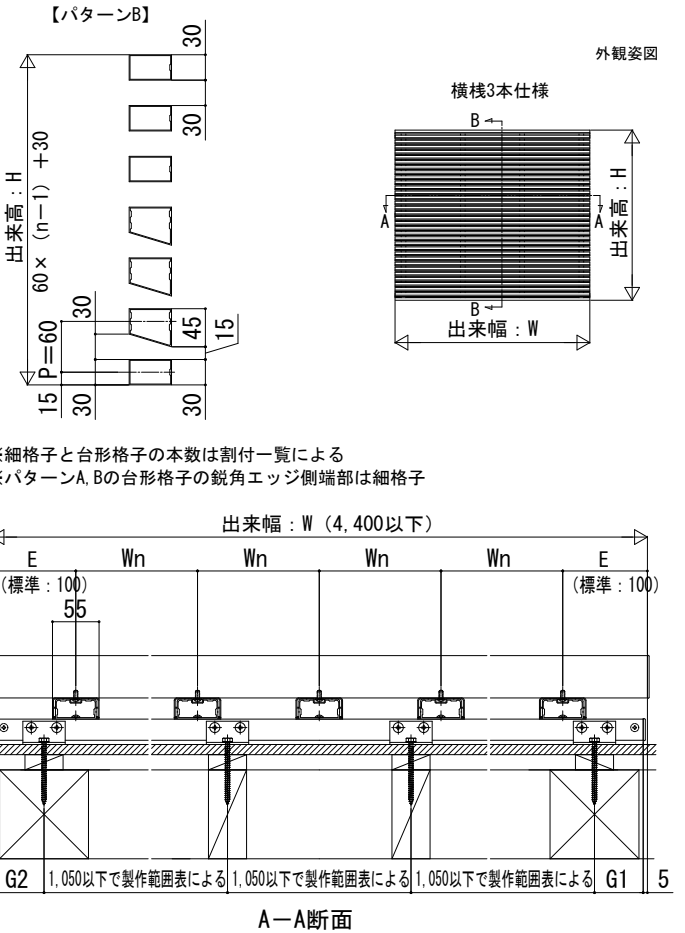
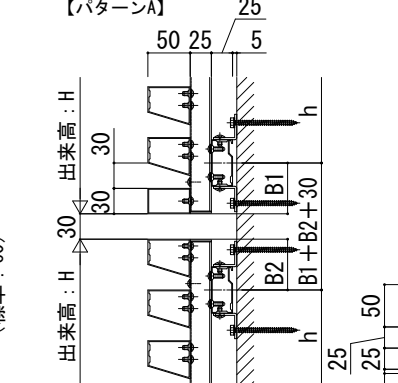

【B1, B2の範囲】

標準	H < 1,800	H ≥ 1,800
60	60 ≤ (B1, B2) ≤ H/4	60 ≤ (B1, B2) ≤ 450

【G1, G2の範囲】

標準	W < 800	W ≥ 800
42	42 ≤ (G1, G2) ≤ W/4	42 ≤ (G1, G2) ≤ 200

n: 格子本数

※細格子と台形格子の本数は割付一覧による  
※パターンA, Bの台形格子の鋭角エッジ側端部は細格子