

ソラリア テラス囲い・バルコニー囲い

■ソラリア テラス囲い 木調ガーデンルームタイプ 部分囲い デッキ納まり (規格寸法図例)

●1500N/㎡・3000N/㎡ 3~6尺

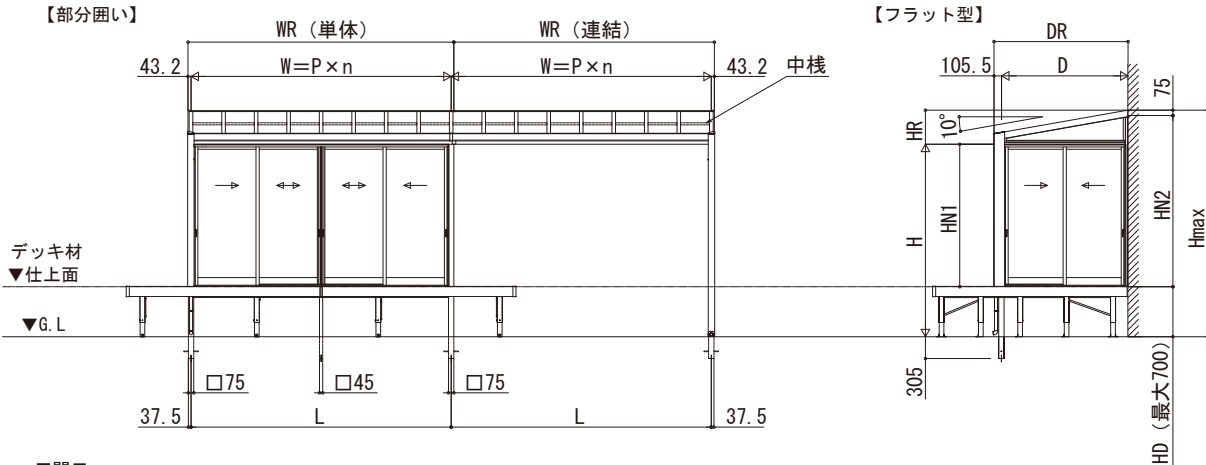

■間口

地域間	呼称幅	W=L	WR (単体)	WR (連結)	P	n
関東間	1間	1820	1900.7	1825.7	455	4
	1.5間	2730	2810.7	2735.7		6
	2間	3640	3720.7	3645.7		8
メーターモジュール	1間	2000	2080.7	2005.7	500	4
	1.5間	3000	3080.7	3005.7		6
	2間	4000	4080.7	4005.7		8

■奥行・高さ

屋根形状	呼称奥行	D	DR	HR	ランマなし				ハイタイプ				ランマ付き				中棧本数														
					H	Hmax	HN1	HN2	H	Hmax	HN1	HN2	H	Hmax	HN1	HN2															
フラット型	3尺	870	975.5	318.4	2695	3013.4	3066.3	1995	2238.3	2291.2	2895	3213.4	3266.3	2195	2438.3	3526.4	2508	2751.3	0												
	4尺	1170	1275.5	371.3																3119.2	3244.1	3319.2	3372.1	2491.2	2544.1	3208	3632.2	3685.1	2804.2	2857.1	1
	5尺	1470	1575.5	424.2																3172.1	3297.0	3372.1	2597.0	3208	3632.2	3685.1	2857.1	2910.0			
	6尺	1770	1875.5	477.1																3172.1	3297.0	3372.1	2597.0	3208	3685.1	3685.1	2910.0	2910.0			

●1500N/㎡ 7~9尺

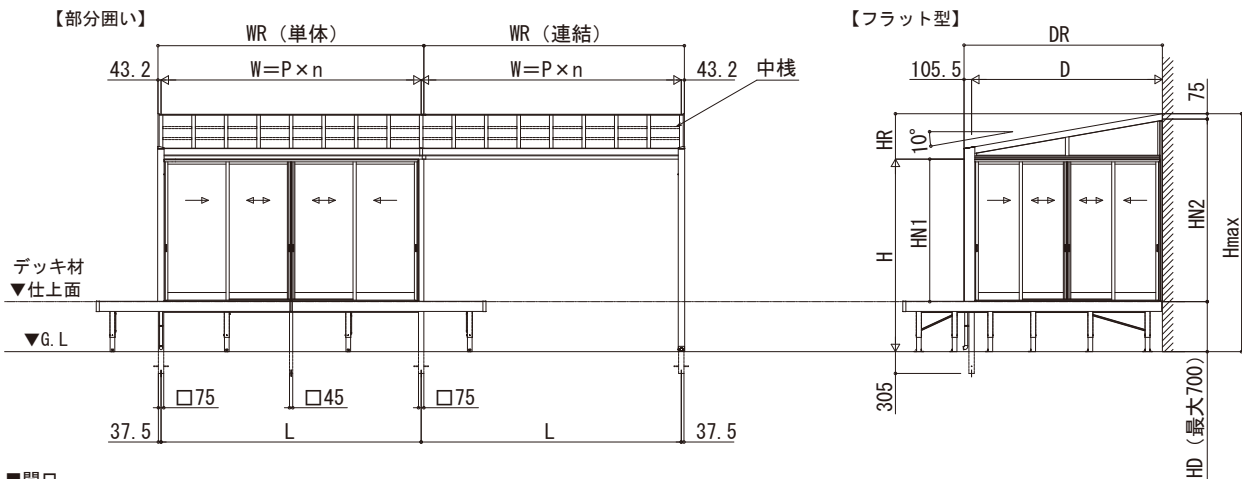

■間口

地域間	呼称幅	W=L	WR (単体)	WR (連結)	P	n
関東間	1間	1820	1900.7	1825.7	455	4
	1.5間	2730	2810.7	2735.7		6
	2間	3640	3720.7	3645.7		8
メーターモジュール	1間	2000	2080.7	2005.7	500	4
	1.5間	3000	3080.7	3005.7		6
	2間	4000	4080.7	4005.7		8

■奥行・高さ

屋根形状	呼称奥行	D	DR	HR	ランマなし				ハイタイプ				ランマ付き				中棧本数												
					H	Hmax	HN1	HN2	H	Hmax	HN1	HN2	H	Hmax	HN1	HN2													
フラット型	7尺	2070	2175.5	530.0	2695	3225.0	3277.9	1995	2449.9	2502.8	2895	3425.0	3477.9	2195	2649.9	2702.8	3208	3738.0	2508	2962.9	3015.8								
	8尺	2370	2475.5	582.9																		3330.8	3330.8	3530.8	2755.7	3790.9	3843.8	3015.8	3068.7
	9尺	2670	2775.5	635.8																		3330.8	3530.8	2755.7	3843.8	3068.7	3068.7		

W : 躯体柱芯々
L : 柱の中心間距離
WR : 屋根幅
P : 垂木ピッチ

D : 奥行
DR : 屋根奥行
HR : G.L~前枠下端
HN1 : デッキ材仕上面~前枠下端

H : G.L~前枠下端
HN2 : デッキ材仕上面~垂木掛け下端
HD : G.L~デッキ材仕上面
Hmax : G.L~木調カバー上端

※中棧本数 : 垂木1ピッチ当りの本数
※H、HmaxはHD=700の場合を示す